

Надежный партнер для производителей Тиссю бумага:

Знание технологий и проектов – Козыри Vaahto в поставках оборудования для Тиссю производства

Vaahto Ltd является первоклассным поставщиком оборудования для производителей Тиссю бумага. Компания Vaahto разработала ряд эффективных и надежных линий производства Тиссю бумаги, которые могут быть поставлены на любые континенты.

“Концепция разработки Тиссю машины основана на глубоких знаниях компании Ваахто в производстве БДМ и КДМ, а также специализированных бумажных машин. Производственные линии для Тиссю, благодаря своим компактным размерам, являются хорошим дополнением к производственной программе Ваахто. Компания Ваахто может предложить все основные компоненты и оборудование для производства Тиссю. В особенности, технология напорных ящиков Ваахто, предлагаемая заказчикам по всему миру, является хорошей тому поддержкой”, - говорит Юха Лухталампи, руководитель направления Тиссю компании Ваахто.

Во всем мире рынки Тиссю бумага постоянно и быстро развиваются, машины устанавливаются на всех континентах. Среди производителей Тиссю машин Ваахто является компанией среднего размера.

Концепция Ваахто в отношении производства Тиссю машины опирается на огромный опыт компании в проведении международ-

ных проектов. Знания компании базируются на сотрудничестве с опытными дизайнерами и проект-менеджерами, а также на тесной совместной работе с компаниями финского лесопромышленного комплекса.

“Надежность и практичность являются основными принципами разработки Тиссю машин Ваахто. Мы выстраиваем производственный процесс согласно требованиям заказчика, находясь в рамках нашей основной концепции”, - поясняет г-н Лухталампи.

Г-н Лухталампи имеет профессиональный огромный опыт в производстве Тиссю и других видов бумаги. Многие годы он работал начальником производства трех Тиссю машин и линии очистки от краски на Тиссю комбинате Nokia, который сейчас принадлежит Georgia Pacific Finland Oy. До этого он работал на бумажном комбинате SC / LWC в Rauma, которым в настоящее время владеет компания UPM. Юха Лухталампи и вся команда Ваахто обладают передовыми знаниями и огромным опытом в области Тиссю производства.



Juha Luhtalampi, менеджер по продажам: “Чтобы быть уверенными в том, что заказчик будет доволен, при проектировании наших машин мы уделяем особое внимание надежности и практичности”.

Группа компаний Vaahto

Компания Vaahto Group, основанная в 1874 году, является финским поставщиком высококачественных технологий и консультационных услуг, работает в обрабатывающей промышленности в основном сферах бумажного производства и технологического оборудования. В бумажном производстве, ключевыми направлениями, определяющими успех компании, являются реконструкции БДМ и КДМ, изготовление покрытий и ремонт валов, другие работы по техническому обслуживанию и ремонту, а так же поставка запчастей и компонентов для БДМ. В сфере производства технологического оборудования, ключевым направлением является производство мешалок в соответствии с самыми современными технологиями, сосудов, работающих под давлением для требовательных позиций и спиральных теплообменников.

Компания способствует поддержанию конкурентоспособности своих заказчиков и повышению эффективности их производства за счет развития их собственных производственных процессов, посредством применения инновационных, значимых системных решений; а также посредством обслуживания оборудования и предоставления услуг по ремонту. За прошедшие несколько лет, инвестиции в разработки и совершенствование продукции позволили расширить круг товаров, предлагаемых Vaahto, и привели в результате к появлению нескольких новых разработок и патентов.

Акции Vaahto Group Plc Oyj's находятся в первом списке на Фондовой бирже Хельсинки с 1988 года.

Структура группы



ВААНТО – Перемены в мире Тиссю

Широкий ассортимент оборудования Ваахто для Тиссю машин, предлагает надежные и функциональные решения для всех потребностей производителей Тиссю бумаги. Большое внимание уделено разработке небольших производительных машин и машин средних размеров, как раз подходящих для развивающихся рынков.

Оборудование Ваахто для Тиссю производства позволяет заказчикам выйти на новые рынки с меньшими затратами. Требуется меньший инвестиционный капитал, так как выпускаемая продукция может быть оптимизирована специально для потребностей каждого регионального рынка. Это позволяет Тиссю Машинам Ваахто стать наилучшим решением, как для новых компаний, так и для состоявшихся Тиссю – производителей, выходящих на новые рынки.

Оборудование Ваахто для Тиссю производства также предлагает альтернативы для заказчиков, стремящихся сразу увеличить объем выпускаемой продукции на рынке.

Все Тиссю машины Ваахто разработаны для производства тонкой бумаги весом от 12 до 45 г/м² (на накате) с использованием от 100% чистого волокна до 100% целлюлозы, очищенной от краски.

Тиссю машины Ваахто обычно разрабатываются с использованием одного прессового вала, но установка двойного пресса и башмачного пресса также возможна.

Ряд Тиссю Машин Vaahto

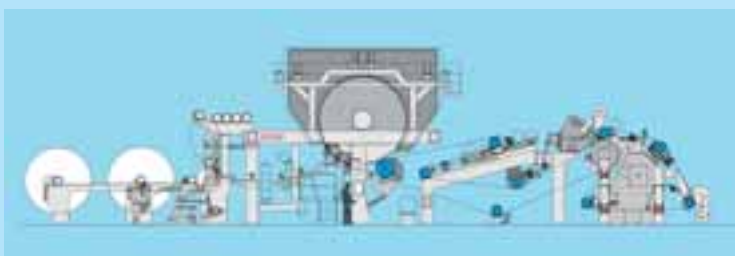

ВААНТО TMS 70

Ширина листа: 2800 мм (110 дюймов)
 Проектная скорость: 1200 м/мин
 Размер Янки-цилиндра: 3658 мм (12 футов)
 Теоретическая
 Производительность
 бумаги весом 20 г/м²: 70 тон/день
 Напорный ящик: Vaahto HQTС or HQT
 С контролем разбавления или без

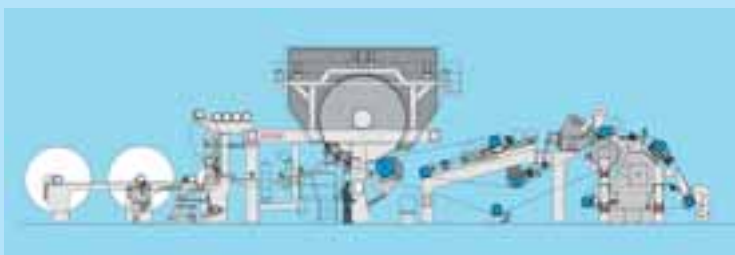

ВААНТО TMS 90

Ширина листа: 3800 мм (150 дюймов)
 Проектная скорость: 1200 м/мин
 Размер Янки-цилиндра: 3658 мм (12 футов)
 Теоретическая
 Производительность
 бумаги весом 20 г/м²: 90 тон/день
 Напорный ящик: Vaahto HQTС or HQT
 С контролем разбавления или без

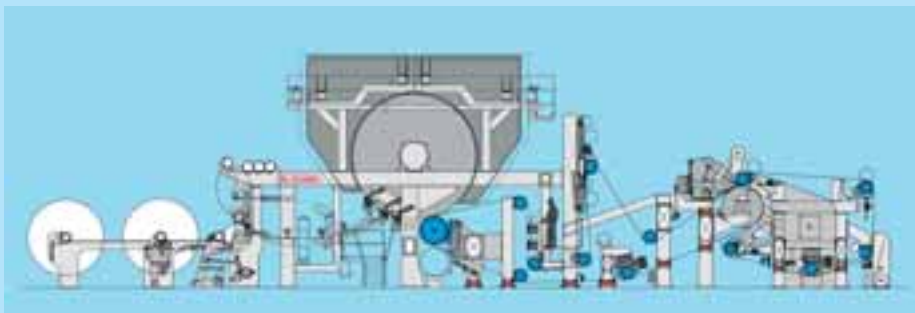

ВААНТО TMF 90

Ширина листа: 2800мм (110 дюймов)
 Проектная скорость: 1800 м/мин
 Размер Янки-цилиндра: 4572 мм (15 футов)
 Теоретическая
 Производительность
 бумаги весом 20 г/м²: 90 тон/день
 Напорный ящик: Vaahto HQTС or HQT
 С контролем разбавления или без

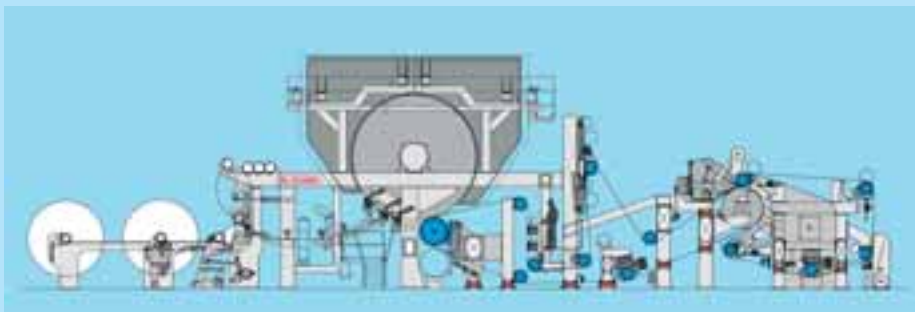

ВААНТО TMF 125

Ширина листа: 3800 мм (150 дюймов)
 Проектная скорость: 1800 м/мин
 Размер Янки-цилиндра: 4572 мм (15 футов)
 Теоретическая
 Производительность
 бумаги весом 20 г/м²: 125 тон/день
 Напорный ящик: Vaahto HQTС or HQT
 С контролем разбавления или без

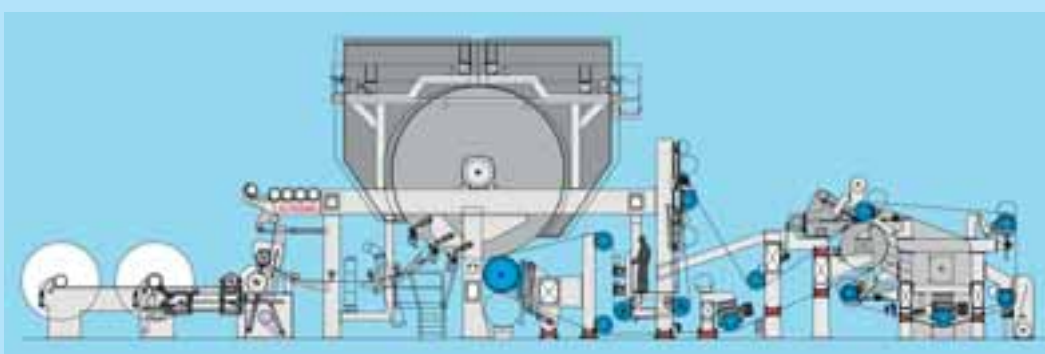

ВААНТО TMF 225

Ширина листа: 5600 мм (220 дюймов)
 Проектная скорость: 2100 м/мин
 Размер Янки-цилиндра: 5486 мм (18 футов)
 Теоретическая
 Производительность
 бумаги весом 20 г/м²: 225 тон/день
 Напорный ящик: Vaahto HQTС or HQT
 С контролем разбавления или без